

# AR70

## ***Manual de instruções***

---

AR705 - Auto-rádio AM/FM, reproduutor de CD e MP3, com entradas USB, MMC/SD e auxiliar frontal para conexão com outros produtos de áudio

Para fazer download desse manual de instruções, acesse o site [www.ar70.com.br](http://www.ar70.com.br).

# Índice

---

WWW.AR70.COM.BR .....	3
PRECAUÇÕES.....	3
DIAGRAMA .....	4
ANTES DE INSTALAR .....	5
DETALHES SOBRE A INSTALAÇÃO .....	5
FERRAMENTAS PARA INSTALAÇÃO .....	6
INSTALAÇÃO.....	6
CONEXÃO .....	8
OPERAÇÕES BÁSICAS .....	9
OPERAÇÃO DO RÁDIO.....	10
RDS .....	11
OPERAÇÃO DO CD.....	12
OPERAÇÃO DO MP3.....	14
OPERAÇÃO DAS ENTRADAS USB/SD.....	16
ID3 TAG .....	17
ENTRADA AUXILIAR, SAÍDA RCA E SAÍDA PARA SUB-WOOFER .....	17
MANUTENÇÃO .....	17
CONTROLE REMOTO .....	18
GUIA DE SIMPLES PROBLEMAS.....	19
ESPECIFICAÇÕES .....	19

Muito obrigado por acreditar na nossa marca! Queremos que você ocupe uma posição de destaque na nossa empresa. Por isso, desenvolvemos um website especialmente para que você tenha a oportunidade de se aproximar e conhecer os diferenciais da AR70. Não deixe de acessar e cadastrar-se no [www.ar70.com.br](http://www.ar70.com.br).

## Precauções

---

O auto-rádio AR705 somente reproduz os seguintes discos e formatos:

Tipo de disco: CD, MP3

Material gravado: Somente áudio

Símbolo do disco:



Tamanho do disco: 12cm

O auto-rádio AR705 não reproduz discos e arquivos com DRM (Digital Rights Management). Se você possui discos e arquivos com DRM, consulte seu revendedor para mais explicações.

O auto-rádio AR705 suporta memórias de até 1GB na entrada USB, além de cartões SD e MMC. Se houver algum problema de compatibilidade, recomendamos a formatação da memória no modo FAT32. Se o problema persistir, contate o seu revendedor.

### Cuidado com os discos

Segure os discos pelas bordas e evite tocar na face inferior, a fim de evitar danos e riscos.



Não utilize discos com etiquetas ou selos. Eles podem se soltar durante a reprodução e danificar o produto



Não utilize discos com resíduos de cola ou tinta.

Limpe os discos com materiais de limpeza apropriados e sempre faça movimentos do centro para fora.

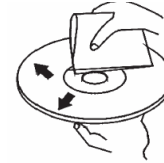

## Diagrama

O diagrama abaixo mostra a função de cada conexão do seu auto-rádio AR70. Consulte-o sempre, para evitar erros na instalação e conseqüentes danos ao veículo ou ao seu auto-rádio AR705.

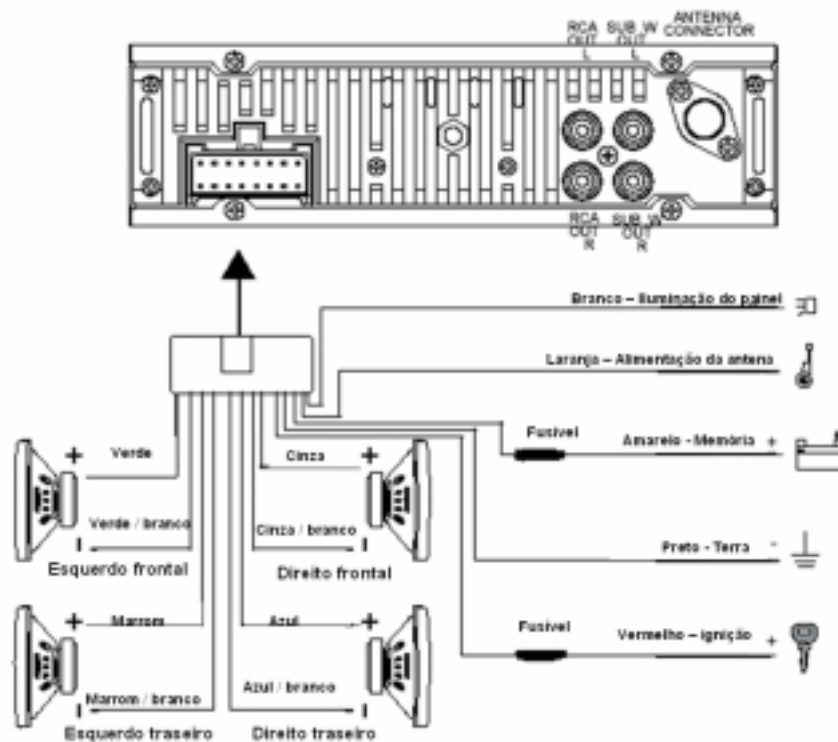

# Antes de instalar

Instalação de equipamentos de áudio automotivo não é simples, mesmo para profissionais experientes. Se você não tem experiência com componentes eletrônicos, fiações, remoção e colocação de peças e acessórios automotivos, entre em contato com o seu revendedor, a fim de ter uma instalação profissional e máximo aproveitamento do seu auto-rádio AR705.

**Importante: Remova os dois parafusos de transporte, localizados na parte de cima do seu auto-rádio, antes de iniciar a instalação.**

## 1. Remoção do antigo auto-rádio do painel

### 1.1 Remova a moldura do auto-rádio

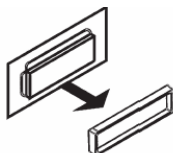

1.2 Insira os extratores do antigo auto-rádio em ambos os lados, conforme figura abaixo, até ouvir um clique. Puxe-as para remover o auto-rádio do painel.

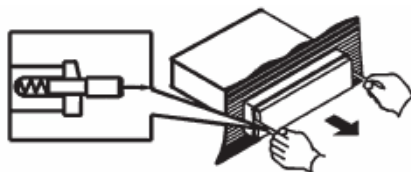

# Detalhes sobre a instalação

Desconectar o terminal negativo da bateria, antes de iniciar a instalação. Consulte o manual do proprietário do veículo, para correta instrução.

- O auto-rádio AR705 foi desenvolvido para operar com alimentação de 12V DC, com terra negativo. Antes de fazer o procedimento de instalação, verifique se o seu veículo trabalha com 12V DV, com terra negativo.
- Verifique o diagrama para entender o significado de cada cor do conector. Incorretas conexões podem provocar danos ao auto-rádio AR705 e/ou veículo.

- Os fios negativos (-) dos alto-falantes, presentes no conector do auto-rádio AR705, devem ser conectados nos pinos negativos (-) dos alto-falantes. Nunca os conecte no chassis do veículo.
- O auto-rádio AR705 possui quatro conexões para alto-falantes. Cada uma deve receber apenas um alto-falante. Jamais faça adaptações para ligar dois ou mais alto-falantes numa mesma conexão.
- Esteja certo de que todas as conexões estejam corretas, antes de ligar o auto-rádio AR705.
- Os fusíveis do conector podem ser substituídos, quando necessário. Contudo, nunca utilize fusíveis com amperagens acima das especificadas no compartimento plástico dos fusíveis.
- Nunca bloqueie as ventilações do auto-rádio AR705. Caso contrário, poderá haver aquecimento e fogo.
- Após completar a instalação e antes de ligar o auto-rádio AR705, conecte novamente o terminal negativo da bateria do veículo.

## Ferramentas para instalação

---

### Fornecidos

- 2 extratores para retirar o auto-rádio AR705 do painel do veículo
- Conector de alimentação e alto-falantes

### Não-fornecidos

- Chave de fenda, cortador e descascador de fios, fita isolante, alicate etc.

## Instalação

---

**Atenção! Desconecte o terminal negativo da bateria do seu veículo, antes de iniciar a instalação. Consulte o manual do proprietário do veículo, para verificar o correto procedimento.**

**Instalação convencional**

1. Após retirar o antigo auto-rádio, assim como, a cinta metálica dele, insira a cinta metálica do seu auto-rádio AR705.

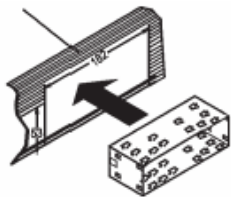

2. Com o auxílio de uma chave de fenda, aperte os dentes da cinta metálica, de forma de ela fique fixa no interior do painel do seu veículo.

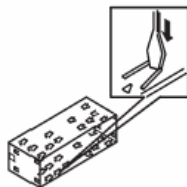

3. Conecte os fios já existentes ao conector do seu auto-rádio AR705. Veja instruções no diagrama. Após as conexões, insira o seu auto-rádio AR705 até ouvir um clique. Agora, basta colocar a moldura plástica fornecida.

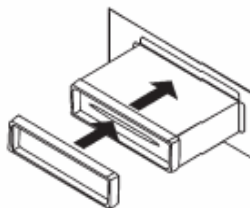

4. Fixe o auto-rádio AR705 ao kit de montagem traseira, fornecido na embalagem.

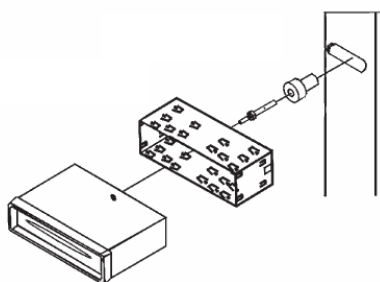

### **Instalação especial**

Nota: Esse é um método para aproveitar a moldura original do veículo e utilizar a estrutura interna para fixação do seu auto-rádio AR705. Nesse caso, não será necessária a utilização da moldura e cinta metálica fornecida. Para informações detalhadas sobre o seu veículo, consulte o fabricante ou revendedor autorizado.

1. Remova as garras laterais do seu auto-rádio AR705

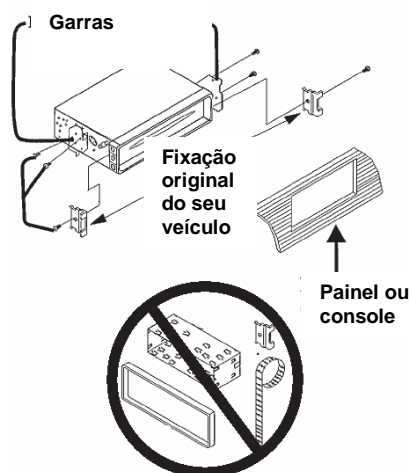

2. Alinhe a estrutura interna de fixação original do veículo às diversas posições para parafusos nas laterais do auto-rádio AR705. Utilize dois parafusos de cada lado e, em seguida, prenda a estrutura interna de fixação ao veículo.

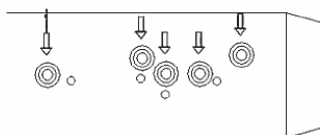

3. Faça conexão de fios e conectores.

## Conexão

**Esteja certo de que você tem um bom ponto de aterramento no chassi, para eliminar grande parte dos problemas de ruídos elétricos. Um bom aterramento requer conexão com o metal do chassi do veículo. A área ao redor do aterramento deve ser limpa, sem ferrugem, pintura, plástico, poeira e sujeira.**

- O auto-rádio AR705 foi desenvolvido para trabalhar com quatro alto-falantes que possuam impedância entre 4 e 8 ohms.
- Impedâncias abaixo de 4 ohms podem provocar danos ao produto, não cobertos pela garantia.
- Nunca utilize mais de um alto-falante em cada saída do auto-rádio AR705.
- Nunca conecte o negativo do alto-falante ao chassi do veículo.

# Operações básicas

---

## 1. Ligar e desligar

Pressione qualquer tecla para ligar o auto-rádio AR705. Quando aparecer a mensagem "WELCOME", o produto estará pronto para funcionar. Pressione a tecla POWER por dois segundos, para desligar o seu auto-rádio AR705.

## 2. Seleção de modo

Pressione a tecla MODE para selecionar o modo de reprodução: rádio, CD ou entrada auxiliar. Os modos USB e cartões de memória SD/MMC somente aparecerão no display quando estiverem plugados à uma mídia.

## 3. Controle de LOUDNESS

Pressione a tecla LUD para ativar o reforço das frequências graves. A mensagem no display "LOUD ON" indica que a função está ativa. Pressione LUD novamente para desligar,

## 4. Controle do sub-woofer

Mantenha pressionada a tecla SEL até aparecer a mensagem "DSP OFF". Pressione a tecla SEL repetidas vezes até aparecer a mensagem "SUB OFF", Com o auxílio do comando de volume, ative o controle de sub-woofer (SUB ON). Certifique-se de que haja um amplificador conectado na saída traseira de sub-woofer.

## 5. Controle de mudo

Pressione a tecla MUT para cancelar o som. Pressione MUT novamente ou o botão giratório de volume para restaurar o som.

## 6. Volume

Utilize o codificador rotatório (VOL +/-) para ajustar o nível do volume. O display mostrará o nível do volume de 00 a 47. Quanto maior o número, mais alto será o volume.

## 7. Grave

Pressione a tecla SEL até aparecer a mensagem "BAS" no display. Use o comando de volume para ajustar o nível do grave. Quando o equalizador estiver ativo, não será possível alterar o nível das frequências graves.

## 8. Agudo

Pressione a tecla SEL até o display mostrar "TRE". Use o comando de volume para ajustar o nível de agudo desejado. Quando o equalizador estiver ativo, o ajuste de agudo não poderá ser acessado.

## 9. Balanço

Pressione a tecla SEL até o display mostrar "BAL". Use o comando de volume para ajustar o balanço entre os alto-falantes direitos e esquerdos.

## **10. Fader**

Pressione a tecla SEL até o display mostrar “FAD”. Use o comando de volume para ajustar o balaço entre os alto-falantes traseiros e dianteiros.

## **11. Relógio**

O relógio pode ser ajustado sempre que o auto-rádio AR705 estiver ligado. Pressione a tecla CLK, solte-a e volte a pressioná-la por 3 segundos. A hora irá piscar no display. Para ajustar a hora, pressione VOL +. Para ajustar os minutos, pressione VOL -. Para gravar a hora ajustada, pressione a tecla CLK novamente ou não pressione nenhuma tecla por alguns segundos. A qualquer momento, a hora poderá ser visualizada, pressionando a tecla CLK.

## **12. Beep**

Mantenha pressionada a tecla SEL por 2 segundos ou até aparecer a mensagem “DSP OFF”. Então, pressione SEL repetidamente, até aparecer “BEEP OFF” no display. Utilize o comando de volume para alternar entre BEEP ON e BEEP OFF. Após selecionar a ativação ou desativação do BEEP, não pressione nenhuma tecla durante 5 segundos.

## **13. Equalização**

Mantenha pressionada a tecla SEL por 2 segundos. Após aparecer a mensagem “EQ OFF”, utilize o comando de volume para escolher a equalização desejada.

# **Operação do rádio**

---

## **1. Escolha da banda**

Pressione a tecla BND ID3 a qualquer momento, para selecionar o modo rádio. O auto-rádio AR705 tem 3 bandas de FM (FM1, FM2 e FM3) e 2 bandas de AM (AM1 e AM2). Cada banda pode armazenar 6 emissoras. Consequentemente, é possível armazenar as 30 prediletas emissoras, para melhor acesso.

## **2. Sintonizar emissoras**

Quando o auto-rádio AR705 estiver no modo “Rádio”, pressione a tecla SEEK +/- para procurar manualmente uma emissora.

## **3. SEEK 1 & SEEK 2**

Mantenha pressionada a tecla SEL até aparecer a mensagem “DSP OFF” no display. Pressione repetidas vezes a tecla SEL para percorrer pelo menu de funções, até encontrar “SEEK 1”. Através do comando de volume, é possível alternar entre SEEK 1 e SEEK 2.

**SEEK 1:** Mantenha pressionada por mais de 1 segundo a tecla SEEK +/- .O auto-rádio AR705 procurará pela próxima ou anterior freqüência com sinal forte.

**SEEK 2:** O auto-rádio AR705 procurará por uma emissora de rádio enquanto você pressionar a tecla SEEK +/-.

#### **4. Controle de recepção mono ou estéreo**

Quando o auto-rádio AR705 estiver selecionado uma das bandas de FM, pressione a tecla MONO do controle remoto para alternar entre recepção mono ou estéreo. Sinais fracos ou com ruídos podem ser melhorados quando MONO estiver ativo.

#### **5. Memorização de emissoras favoritas**

Você poderá armazenar até 30 emissoras favoritas, para rápida sintonização através das teclas 1, 2, 3, 4, 5 e 6. Quando sintonizar uma emissora favorita, escolha e mantenha pressionada uma das 6 teclas numéricas até ouvir um beep. Para sintonizar a emissora memorizada, basta pressionar a tecla numérica escolhida.

#### **6. Memorização automática**

Enquanto estiver ouvindo FM, mantenha pressionada por 4 segundos a tecla F/PS. O auto-rádio AR705 procurará todas as emissoras memorizadas na banda selecionada. Quando estiver ouvindo AM, mantenha pressionada por 4 segundos a tecla F/PS. O auto-rádio AR705 procurará por emissoras com sinal forte e fará memorização automática.

## **RDS**

---

### **Controle RDS-EON**

O auto-rádio AR705 está equipado com a mais atualizada versão tecnológica **RDS-EON. RDS (Radio Data System) e EON (Enhanced Other Networks) são 2 funções que dependem das emissoras de rádio, pois elas são responsáveis por enviar informações que serão captadas pelo auto-rádio AR705.**

Durante a reprodução de CD ou qualquer emissora de rádio, se houver um Traffic Announcement - TA (Anúncio de trânsito) emitido por alguma emissora próxima, o auto-rádio AR705 automaticamente saberá a frequência da emissora que está transmitindo a informação e aumentará o volume da informação ou bloqueará a reprodução do CD, enquanto a informação estiver sendo veiculada. Após receber a informação TA, o auto-rádio volta ao modo anterior de reprodução.

#### **1. Visualização de informações**

A primeira funcionalidade do RDS é a possibilidade de visualizar informações de texto enviadas pela emissora de rádio. No Brasil, muitas emissoras que transmitem em FM utilizam o RDS como canal de comunicação com seus ouvintes. É muito comum sintonizar uma emissora de rádio e visualizar o nome da emissora, notícias do dia, informações sobre a canção tocada e

telefones para promoções. **O conteúdo das informações é de responsabilidade exclusiva das emissoras de rádio. O auto-rádio AR705 apenas recebe e ilustra as informações no display.**

## **2. AF – Frequência Alternativa**

Pressione a tecla AF para que o auto-rádio AR705 escolha o sinal mais forte da emissora sintonizada. Essa função permite que, durante uma viagem, você ouça a mesma emissora de rádio, mesmo que a frequência local de transmissão varie. Quando AF estiver acesa, significa que há transmissão em RDS e a função AF funcionará. Quando AF lampejar, significa que não há recepção em RDS e, portanto, a função AF não funcionará. **Essa função depende da emissora de rádio sintonizada.**

## **3. TA – Anúncio de trânsito**

Pressione a tecla TA para que o auto-rádio receba esse tipo de informações e faça a reprodução. Para escolher o modo TA, pressione a tecla SEL por 2 segundos. O display mostrará “TA SEEK”. Utilize o comando de volume para selecionar “TA SEEK” ou “TA ALARM”. Com a função TA SEEK ativada, o auto-rádio AR705 procurará por informações TA. Com a função TA ALARM ativada, o auto-rádio AR705 apenas mostrará que há mensagens no display. **Essa função somente funcionar se alguma emissora fizer a transmissão TA, seguindo padrões técnicos mundiais.**

## **4. PTY – Tipo de programa**

O auto-rádio AR705 possibilita que você selecione qual tipo de música quer ouvir, independente da frequência da emissora de rádio. Pressione a tecla PTY uma vez para escolher, através das teclas de 1 a 6, os tipos de músicas disponíveis. Pressione duas vezes a tecla PTY para escolher o tipo de discurso ou notícia que quer ouvir, através das teclas de 1 a 6. Cada tecla numérica tem 3 diferentes opções.

# **Operação do CD**

## **1. ESP (*Electronic Skip Protection*) – 45 segundos**

ESP é uma proteção eletrônica para evitar interrupções da leitura do disco. É recomendado quando o veículo estiver passando por pistas irregulares ou esburacadas. Pressione a tecla SEL por dois segundos. Aparecerá uma mensagem “DSP OFF” no display. Pressione a tecla SEL novamente e aparecerá “ESP 12”, indicando que há proteção de 12 segundos contra interrupções da leitura do disco. Enquanto a mensagem “ESP 12” aparecer no display, é possível aumentar para até 45 segundos a capacidade de armazenamento para evitar interrupções, através do comando de volume. Para memorizar o ajuste, basta não pressionar nenhuma tecla por 5 segundos.

## **2. Inserir e ejetar discos**

Insira um disco no compartimento frontal de CD, com selos e serigrafias para cima. O disco será automaticamente carregado e a reprodução iniciada, mesmo quando o auto-rádio AR705 estiver desligado ou em modo de rádio. Pressione a tecla EJECT para retirar o disco. Caso o CD não saia pelo compartimento frontal em 5 segundos, ele será novamente carregado para dentro e a tecla EJECT deverá ser pressionada mais uma vez. Sempre que o disco for ejetado, o modo rádio será automaticamente selecionado.

## **3. Leitor de formato multisessão**

O auto-rádio AR705 pode ler discos com gravações em formato multisessão. Mantenha pressionada a tecla SEL até aparecer a mensagem "DSP OFF". Então, pressione SEL repetidas vezes até que apareça "MULT OFF". Use o comando de volume para selecionar MULT OFF ou MULT ON. O auto-rádio AR705 sai de fábrica selecionado em MULT OFF.

## **4. Mudar faixas de músicas**

Pressione a tecla SEEK para mudar as faixas de músicas. O número das músicas aparecerá no display. Mantenha pressionada a tecla SEEK para avançar ou retroceder músicas, sem mudar de faixa. No controle remoto, utilize as teclas >> ou <<.

## **5. Pausa**

Pressione a tecla 1 do controle remoto ou do painel frontal para pausar músicas. Pressione a tecla 1 novamente para continuar a reprodução.

## **6. Procurar faixas**

Pressione a tecla 2 do controle remoto ou do painel frontal para procurar uma determinada faixa do CD. O auto-rádio AR705 toca os primeiros 10 segundos de cada música do disco. Quando a música procurada for encontrada, basta pressionar novamente a tecla 2.

## **7. Repetir**

Pressione a tecla 3 do controle remoto ou painel frontal para que a mesma música seja repetida continuamente. "REPEAT ON" ficará aceso no display enquanto essa função estiver ativa. Pressione novamente a tecla 3 para retornar ao modo normal de reprodução.

## **8. Randômica**

Pressione a tecla 4 do controle remoto ou painel frontal para ativar a função randômica. Enquanto a função estiver ativa, a mensagem "RDM ON" aparecerá no display e as faixas serão selecionadas aleatoriamente pelo auto-rádio AR705.

# Operação do MP3

---

## 1. **ESP (*Electronic Skip Protection*) – 120 segundos**

O auto-rádio AR705 tem uma proteção eletrônica de 120 segundos, para evitar as interrupções sonoras durante a reprodução de músicas. Essa proteção para MP3 é de fábrica e refere-se a gravações feitas entre 96Kb/s e 32000Hz. Para gravações com qualidades superiores, a duração da proteção eletrônica será reduzida proporcionalmente ao tamanho do arquivo.

## 2. **Inserir e ejetar discos**

Insira um disco gravado em formato MP3 no compartimento frontal para CD's. O disco será automaticamente carregado para dentro do auto-rádio AR705, mesmo quando ele estiver desligado ou selecionado no modo rádio. A mensagem "MP3 DISC" aparecerá no display quando o CD estiver pronto para reprodução. O primeiro arquivo da pasta raiz será tocado. Aparecerá "ROOT" durante os primeiros segundos da reprodução e, caso o arquivo tenha sido gravado com algum dado em ID3, a informação aparecerá no display. Para retirar o disco, pressione a tecla EJECT. Se o disco não conseguir sair pelo compartimento frontal em 5 segundos, será novamente carregado para dentro e a tecla EJECT deverá ser pressionada mais uma vez. Após ejetar o disco, o auto-rádio automaticamente assumirá o modo de reprodução rádio.

## 3. **Leitor de formato multisessão**

O auto-rádio AR705 pode ler discos com gravações em formato multisessão. Mantenha pressionada a tecla SEL até aparecer a mensagem "DSP OFF". Então, pressione SEL repetidas vezes até que apareça "MULT OFF". Use o comando de volume para selecionar MULT OFF ou MULT ON. O auto-rádio AR705 sai de fábrica selecionado em MULT OFF.

## 4. **Mudar faixas de músicas**

Pressione a tecla SEEK para mudar as faixas de músicas. O número das músicas aparecerá no display. Mantenha pressionada a tecla SEEK para avançar ou retroceder músicas, sem mudar de faixa. No controle remoto, utilize as teclas >> ou <<.

## 5. **Pausa**

Pressione a tecla 1 do controle remoto ou do painel frontal para pausar músicas. Pressione a tecla 1 novamente para continuar a reprodução.

## 6. **Procurar faixas**

Pressione a tecla 2 do controle remoto ou do painel frontal para procurar uma determinada faixa do CD. O auto-rádio AR705 toca os primeiros 10 segundos de cada música do disco. Quando a música procurada for encontrada, basta pressionar novamente a tecla 2.

## 7. **Repetir**

Pressione a tecla 3 do controle remoto ou painel frontal para que a mesma música seja repetida continuamente. "REPEAT ON" ficará aceso no display

enquanto essa função estiver ativa. Pressione novamente a tecla 3 para retornar ao modo normal de reprodução.

## **8. Randômica**

Pressione a tecla 4 do controle remoto ou painel frontal para ativar a função randômica. Enquanto a função estiver ativa, a mensagem "RDM ON" aparecerá no display e as faixas serão selecionadas aleatoriamente pelo auto-rádio AR705.

## **9. Avançar 10 faixas**

Pressione a tecla 6 para saltar 10 faixas de uma só vez.

## **10. Recuar 10 faixas**

Pressione a tecla 5 para recuar 10 faixas de uma só vez.

## **11. Modos de busca**

Há 4 modos de busca, para auxiliar na procura pelas suas músicas favoritas. Esses modos de busca somente funcionam com discos gravados com o formato MP3.

### **11.1 Pesquisa simples de música**

Pressione a tecla SEEK para mudar de música. Pressione o número 5 para recuar 10 músicas de uma só vez. Pressione a tecla 6 para saltar 10 músicas de uma só vez.

### **11.2 Procura por músicas**

Pressione a tecla F/PS e o display mostrará "TRK SCH". Pressione a tecla SEL para que "TRK" pisque no display. Use o comando de volume para escolher a música desejada e pressione SEL novamente para confirmar a seleção.

### **11.3 Procura por arquivos**

Pressione a tecla F/PS duas vezes e aparecerá a mensagem "FILE SCH". Pressione a tecla SEL para entrar na pasta raiz e utilize o comando de volume para selecionar a pasta desejada. Para confirmar, pressione a tecla SEL. A pasta selecionada será aberta.

### **11.4 Procura por caracteres**

Pressione a tecla F/PS três vezes e aparecerá no display a mensagem "CHAR SCH". Essa pesquisa é para pastas por nomes. Pressione a tecla SEL e o primeiro caractere piscará no display. Com o auxílio do comando de volume, selecione o caractere desejado e pressione SEL para confirmar e avançar para o segundo caractere. Repita o processo até digitar o nome completo, mantenha pressionada a tecla SEL. Se o auto-rádio AR705 não encontrar o nome escolhido, selecionará o nome alfabeticamente mais próximo.

# Operação das entradas USB/SD

---

Para reproduzir arquivos em MP3 a partir da entrada USB, insira um dispositivo USB (ex. pen drive) na entrada frontal do auto-rádio AR705. A reprodução será iniciada automaticamente. Caso o auto-rádio AR705 esteja desligado, pressione qualquer tecla para ligá-lo e, em seguida, aperte a tecla MODE e selecione USB.

## **1. Pausa**

Durante a reprodução, pressione a tecla 1 para pausar. Repita o processo para restaurar a reprodução.

## **2. Selecionar músicas**

Se os arquivos gravados em MP3 no dispositivo USB estiverem armazenados em diferentes pastas, o auto-rádio AR705 iniciará a reprodução da primeira música, da primeira pasta. Ao terminar todas as músicas da primeira pasta, o auto-rádio AR705 passará para a segunda pasta e assim por diante. Para avançar 10 músicas de uma só vez, pressione 6. Se você quiser recuar 10 músicas, pressione a tecla 5.

## **3. Repetir**

Pressione a tecla 3 para repetir continuamente a mesma música. Para voltar à reprodução normal, pressione novamente a tecla 3.

## **4. Procurar faixas**

Pressione a tecla 2 do controle remoto ou do painel frontal para procurar uma determinada faixa do CD. O auto-rádio AR705 toca os primeiros 10 segundos de cada música do disco. Quando a música procurada for encontrada, basta pressionar novamente a tecla 2.

## **5. Randômica**

Pressione a tecla 4 para ativar a função randômica. Enquanto a mensagem "RDM ON" estiver acesa no display, a ordem de reprodução das músicas será aleatória.

## **6. Avançar 10 faixas**

Para avançar 10 faixas em uma única vez, pressione a tecla 6.

## **7. Recuar 10 faixas**

Para recuar 10 faixas de uma só vez, pressione a tecla 5.

## ID3 Tag

---

Se algum arquivo gravado em MP3 conter informações ID3, elas serão mostradas pelo display do auto-rádio AR705. Se não houver informações ID3, o display não mostrará nada. A seqüência de informações ID3 mostradas no display, continuamente, é: Arquivo, pasta, musica, artista, álbum.

## Entrada auxiliar, saída RCA e saída para sub-woofer

---

### 1. Entrada auxiliar

Conecte uma ponta de um cabo 3,5mm na entrada auxiliar, localizada no painel frontal do auto-rádio. A outra ponta do cabo deve ser conectada na saída de fone de ouvido de qualquer equipamento externo de áudio, como MP3 portáteis e i-pod. Pressione a tecla MODE para escolher a função AUX.

### 2. Saída RCA

A saída pré-amplificada está localizada na parte traseira do auto-rádio AR705. Essa saída é destinada a conexões com amplificadores de áudio, equalizadores ou outros equipamentos de áudio que requerem saídas pré-amplificadas. O terminal vermelho é o canal direito. O branco é o esquerdo. Siga as instruções do manual do seu equipamento de áudio, para fazer a correta instalação.

### 3. Saída para sub-woofer

A saída para sub-woofer está localizada na parte traseira do auto-rádio AR705. Essa saída foi construída especialmente para conexão com amplificadores de sub-woofers. Você necessita de um amplificador para controlar o sub-woofer. Para ativar a saída de sub-woofer, mantenha pressionada a tecla BND/SUB até aparecer a mensagem "SUB ON". Para desativar, repita o procedimento até aparecer a mensagem "SUB OFF". Consulte o manual de instruções do seu amplificador, para correta instalação.

## Manutenção

---

### Limpeza do auto-rádio AR705

Use apenas pano seco para limpar o auto-rádio AR705. Líquidos e produtos químicos danificam o produto.

## Substituição de fusível

Antes de substituir um fusível, verifique se as especificações estão corretas. Jamais utilize fusíveis com amperagem inferior ou superior às mencionadas nos compartimentos plásticos de fusíveis, localizados no conector do auto-rádio AR705. Se o problema persistir, há indícios de que o auto-rádio está com mau funcionamento e deve ser encaminhado para uma assistência técnica autorizada.

## Controle remoto

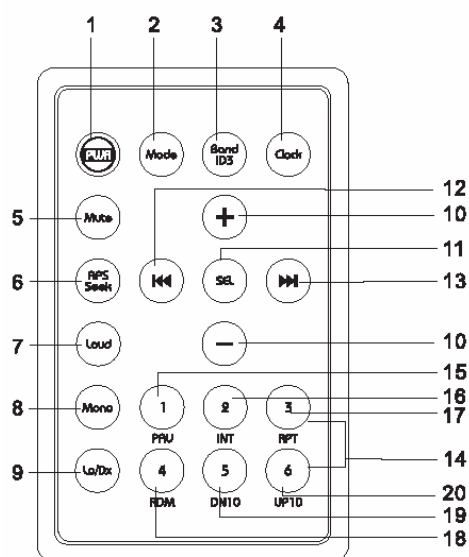

- 1 – Liga / desliga
- 2 – Modo rádio, auxiliar, CD & MP3
- 3 – Seleção de banda / ID3 tag
- 4 – Relógio
- 5 – Tecla do mudo
- 6 – APS / Procura de música
- 7 – Controle de loudness
- 8 – Controle de modo e estéreo
- 9 – Controle de local e distante
- 10 – Volume
- 11 – Tecla de ajuste de som
- 12 e 13 – Sintonização de emissoras
- 14 – Memórias
- 15 – Pausa
- 16 – Procurar faixas
- 17 – Repetir
- 18 – Randômica
- 19 – 10 faixas de MP3 para trás
- 20 – 10 faixas de MP3 para frente

O auto-rádio AR705 vem com controle remoto de fábrica. Uma bateria de lítium é inclusa. Caso você tenha que substituir baterias, remova a tampa de trás do controle remoto, insira uma nova bateria de lítium, modelo CR-2025, e fixe novamente a tampa traseira do controle remoto.

A distância máxima para que o controle remoto funcione é 6 metros, desde que não haja obstrução entre o controle e o painel frontal do seu auto-rádio. Não derrube, nem deixe o controle remoto exposto ao sol ou outra fonte de aquecimento.

# Guia de simples problemas

**Não funciona** – Verifique conexões, verifique os fusíveis, substitua os fusíveis

**Não recebe emissoras** – Verifique conexão da antena

**Má qualidade de recepção** - Verifique se a antena está funcionando corretamente, verifique o aterramento da antena.

**CD's não funcionam** – Verifique se há disco no compartimento, ejete o CD.

**Pulando músicas** – Verifique se o CD está sujo ou riscado.

**Informações do arquivo no display, mas não toca CD** – Arquivo pode estar corrompido ou o disco contém DRM (Digital Rights Management).

## Especificações

### Geral

Alimentação para funcionamento.....12 Volts DC, terra negativo

Saída para alto-falantes.....desenvolvida para 4 alto-falantes

Saída RCA.....saída de baixo nível – 1000MV

Impedância de saída.....compatível com alto-falantes de 4 a 8 ohms

Fusíveis.....1 ampere e 10 amperes

Dimensões.....178mm (largura), 178mm (profundidade) e 51mm (altura)

Peso.....2,3 quilos

Potência de saída.....4 X 50W

### CD Player

Sinal / Nível de ruído.....>80dB

Frequência de resposta.....20Hz ~ 20KHz

Separação de canais.....>50dB

Conversos D/A.....1 Bit

### FM

Faixa de sintonização.....87,5 a 107,9MHz

Sensibilidade.....12dBu

Separação estéreo em 1KHz.....35dB

### AM

Faixa de sintonia.....520 a 1620KHz

Sensibilidade.....30dBu